



HINO

GRUPO TOYOTA

FG 1726/L

SERIE 500

DICIEMBRE 2018



MADE IN JAPAN



* FOTO REFERENCIAL

FG 1726/L

SERIE 500



DIMENSIONES		1726 / 1726 L	
Largo Total	OL	8.635 mm	9.385 mm
Ancho Cabina (sin considerar espejos)	OW	2.490 mm	2.490 mm
Alto Total	OH	2.755 mm	2.755 mm
Largo Chasis	OC	6.525 mm	7.275 mm
Largo Carrozable		7.200 mm	8.000 mm
Distancia entre ejes	WB	5.080 mm	5.530 mm

CAPACIDADES		1726 / 1726 L	
Peso bruto vehicular		17.000 kg	
Peso de Chasis Aproximado		5.000 kg	
Capacidad de eje Delantero		6.500 kg	
Capacidad de eje Trasero		10.500 kg	
Cap. Estanque de Combustible (con llave)		320 Litros	
Velocidad Máxima		130 Km/h	
Capacidad de Carga		12.000 kg	
Capacidades de Ascensión		51%	
Neumáticos		11R22.5 14PR Tubular	

EQUIPAMIENTO		1726 / 1726 L	
Certificación Cabina		Norma Europea contra impactos ECE R29	
Asiento Conductor		Equipado con Suspensión Neumática	
Filtro de Aire Ciclónico		Equipado	
Tacómetro		Equipado	
Litera y cortinas		Equipado	
Radio Digital + Cd + MP3		Equipado	
Computador a bordo		Equipado	
Volante regulable en altura y profundidad		Equipado	

SEGURIDAD		1726 / 1726 L	
Barra de acero en puertas laterales		Equipado	
Cabina de deformación programada		Sí, cumple norma ECE R29.	
Chasis reforzado		Sí, fuerza de tensión 55 kgfm/mm ² .	
Cinturones de seguridad de 3 puntas		Sí, para conductor y acompañante.	
Focos halógenos delanteros		Equipado	
Parabrisas laminado		Equipado	
Columna de dirección colapsable, volante deformable.		Equipado	

MOTOR		1726 / 1726 L	
Tipo		HINO J08E-WB	
Cilindrada (cc)		7.684	
Potencia (ps/rpm)		260 / 2.500	
Torque (kgf-m/rpm)		82 / 1.500	
Sistema SCR (Cap. Estanque Ad Blue)		59 Litros	
Filtro de Aire		Doble	
Sistema de Inyección		Inyección directa, Common Rail, Compensador de altura, EURO 5.	

TRANSMISIÓN		1726 / 1726 L	
Modelo		EATON ES 11109	
Tipo		Mecánica de 9 vel. con sobremarcha	
Diámetro del Embrague		380 mm	
Relación Diferencial		4.100:1	
Control de Embrague		Con asistencia neumática (Booster)	

FRENOS		1726 / 1726 L	
De Servicio		Aire total	
De Estacionamiento		Tipo Maxi brake	
De Motor		Válvula tipo mariposa a los gases de escape con accionamiento neumático	
Secador de Aire		Equipado	

SUSPENSIÓN		1726 / 1726 L	
Eje Delantero		Modelo 78IL, Eje rígido Tipo Elliot.	
Eje Trasero		Modelo SH17, Eje motriz, de reducción simple, engranaje hipoidal.	
Suspensión delantera		Ballestas semi elípticas, con amortiguadores.	
Suspensión trasera		Ballestas principales y auxiliares de hojas semi elípticas	

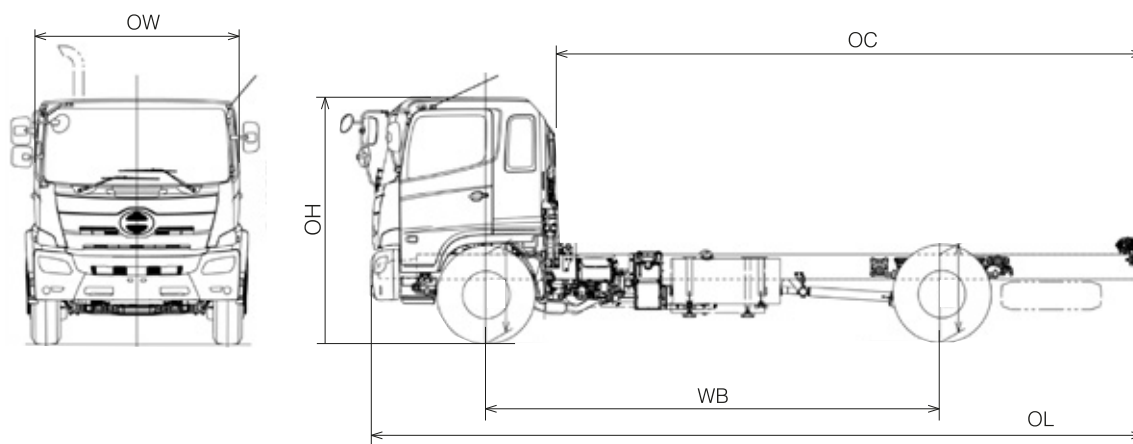

Aplicaciones



BARANDA



ESTANQUE



REFRIGERADO



FURGÓN



RAMPLA



BASURA